

Ventilateur de plafond TDAX 1400 I IPX5 142 Cm conçu pour milieux humides et arrosés.

290,90 €

Référence CA_617429

Casafan

Ventilateur de plafond industriel 142 cm IPX5 pour milieux arrosés et très humides.

Modèle : "TDA 1400 I IPX5"

Le ventilateur industriel qui supporte la poussière, l'humidité, les projections d'eau . Le TDAX 1400 IP X5 promet cela avec 15 ans de garantie.



Description du produit :

Casafan

Ventilateur de plafond industriel 142 cm IPX5 pour environnements humides et arrosés.

Le modèle "**TDAX 1400 I IPX5**" est spécialement conçu pour résister aux conditions difficiles telles que la poussière, l'humidité, et la chaleur intense. Avec une garantie de 15 ans, ce ventilateur assure une durabilité exceptionnelle.

Son design moderne s'intègre parfaitement dans des espaces tels que les cuisines, salles de découpe, ou bars. Idéal pour une utilisation en extérieur, il fonctionne sans faille même sous une forte humidité, des éclaboussures occasionnelles, ou dans des environnements poussiéreux.

Certifié IPX5 EN60529 (97)+A1(100) et conforme à la directive 2006/42/EC, ce ventilateur est insensible à l'eau et à la saleté. Ses pales laquées résistent à la rouille, tandis que le carter moteur en acier émaillé est protégé par une peinture laquée anti-rouille.

Les joints d'étanchéité empêchent la poussière de pénétrer dans le moteur, qui est un moteur AC classique avec une protection H, permettant un fonctionnement à des températures ambiantes allant jusqu'à 45°C.

Ce ventilateur est réversible et peut être contrôlé via un boîtier mural et un inverseur. Notez que l'utilisation d'une télécommande annulerait la certification IPX5. Les boîtiers de commande sont vendus séparément, et si vous ne trouvez pas le modèle souhaité sur notre site, n'hésitez pas à nous contacter pour d'autres options disponibles en stock.

Ce ventilateur industriel IPX5 est idéal pour des applications dans l'industrie, les serres, les fours, les boulangeries, les zones de stockage poussiéreuses, l'agriculture, les étables, et les poulaillers, particulièrement dans des environnements avec une humidité supérieure à 95% ou exposés à l'arrosage.

Caractéristiques techniques :

- Surface de couverture : 25 - 40 m²
- Système d'éclairage : Non
- Commande : Déportée, non incluse
- Installation sur plafond incliné : Oui, jusqu'à 22°
- Système réversible pour utilisation hivernale : Oui
- Nombre de vitesses : 1, Débit d'air : 16 000 m³/h
- Finition : 3 pales en acier émaillé, peintes et laquées; carter moteur en aluminium
- Consommation : De 24 à 70 Watts, Vitesse maximale : 231 tr/min
- Hauteur : 49,5 cm
- Diamètre : 142 cm
- Poids : 7,3 kg
- Normes : THUV-GS-CE-RHOS
- Garantie : 15 ans

Couleur : Blanc laqué

caractéristiques du produit :

Option déstratificateur : Déstratificateur
Puissance minium en consommation :: de 21 à 30 Watts
Prolongateurs Disponibles ? : Oui
Longueur maxi du prolongateur (en option) :: 120
installation plafond en pente ? : Oui
Hyper Silence : Non
Styles: Industriel

Nombre de pales variable : Non
 Nombre de pales maximum: 3 Pales
 Couleur du moteur : Blanc
 Couleurs des Pales: Blanches
 Pales avec une couleurs différente par face ? : Non
 Livré avec télécommande ? : Non
 Telecommande adaptable: Oui
 Boitier de commande mural adaptable ? : Oui
 Kit Lumineux en option disponibles ? : Non
 Distance plafond Pales en Cm minimum: 50
 Type de moteur (AC ou DC) : AC
 Ip : : IP55
 Garanties Constructeurs: 15 ans
 Score de Réparabilité: 8,0

Galerie de produits :

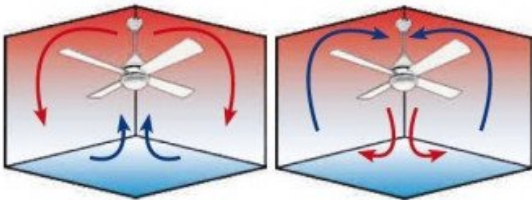

Dimensions mm

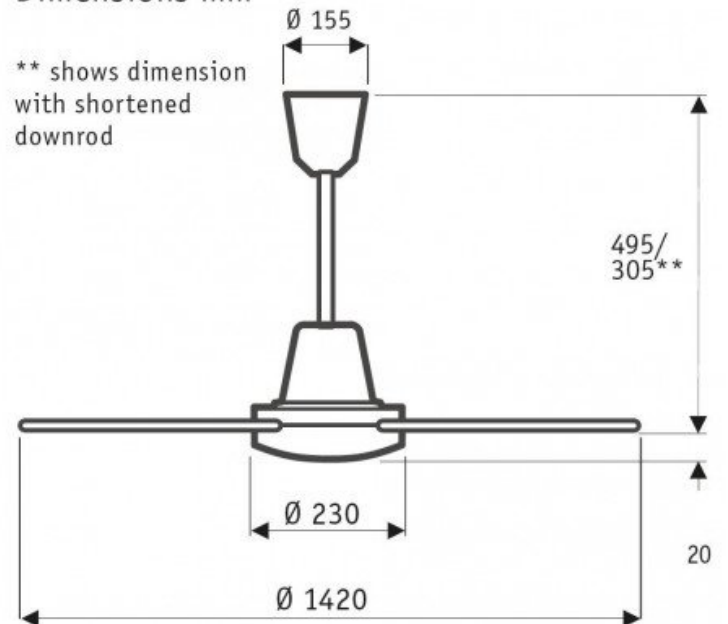

NORDIK TROPICAL IPX5