

Tenerife de KlassFan - Super destratificateur et ventilateur DC 106 cm Gris basalte pales bois sombre sans Lumière 15 à 20 m<sup>2</sup>

530,90 €

Référence KL\_TE1\_CP5DW106

**Tenerife**

**Tenerife\_DC1\_P5clsdDw106**

Un super destratificateur et un ventilateur de plafond moderne et modulable avec moteur DC hyper silence ,Wi-Fi, thermostat



**Description du produit :**

**Tenerife**

**Tenerife\_DC1\_P5clsdDw106**

Le ventilateur de plafond Tenerife est un modèle polyvalent et innovant, conçu pour offrir une ventilation optimale en été et une récupération efficace de la chaleur en hiver. Ce dispositif moderne et fonctionnel agit comme un régulateur thermique, permettant des économies significatives sur vos coûts de chauffage et de climatisation.

### Technologie et Performance

Équipé d'un moteur à courant continu (DC) 100% cuivre avec roulements à billes auto-lubrifiés, le ventilateur Tenerife assure un fonctionnement silencieux et fiable. Ce moteur DC offre un contrôle précis de la vitesse avec ses 6 niveaux, garantissant une consommation d'énergie réduite et un fonctionnement Hyper Silence. Jusqu'à la vitesse 3, le ventilateur est pratiquement inaudible, et même aux vitesses supérieures, seul le mouvement de l'air est perceptible.

### Installation et Options

Le modèle Tenerife est fourni avec deux tiges de plafond de 12,5 cm et 25 cm, avec des options supplémentaires de 60, 120 et 180 cm. Les pales sont disponibles en ABS léger et résistant ou en bois, et peuvent être configurées avec 2 ou 3 pales selon vos préférences. La version actuelle inclut des pales fermées (P5 - closed blades), idéales pour des pièces de 15 à 20 m<sup>2</sup> en été et de 40 à 60 m<sup>2</sup> en hiver.

### Fonctionnalités Avancées

Chaque ventilateur de la série Tenerife est livré avec une télécommande multifonctionnelle, permettant de régler les vitesses, d'activer ou désactiver le ventilateur, de contrôler la lumière, de programmer une minuterie, et de gérer le thermostat et le Wi-Fi. Le thermostat ajuste automatiquement la vitesse du ventilateur en fonction de la température ambiante, assurant un confort optimal tout au long de l'année.

### Économie d'Énergie et Confort

Le ventilateur Tenerife contribue à un brassage efficace de l'air, équilibrant la température ambiante et optimisant l'utilisation de l'énergie de chauffage. En hiver, il redistribue l'air chaud accumulé au plafond vers le sol, réduisant ainsi les pertes de chaleur et les coûts énergétiques.

### Caractéristiques Techniques

- Surface de portée : 40 à 60 m<sup>2</sup> en mode hiver, 15 à 20 m<sup>2</sup> en mode été
- Système d'éclairage : Non adaptable, Pales fermées, n' admet pas de Kit lumière, ni Cache décoratif, ni anneau décoratif Ring
- Commande : Télécommande radiofréquences avec minuterie, mémoire et inverseur
- Système réversible : Oui, mode été/hiver
- Nombre de vitesses : 6
- Consommation : 4 à 13 Watts
- Finition : 3 pales en bois sombre, fermées
- Finition moteur : Gris basalte noir avec tiges de 12,5 cm et 25 cm
- Installation sur plafond en pente à 15° : Oui
- Memory : Oui
- Timer : de 1 à 8 heures
- Diamètre : 106 cm
- Poids : 7 kg, brut 9 kg
- Normes : THUV-GS-CE-RHOS
- Garantie : 10 ans pour le moteur

Options supplémentaires : Prolongateurs de 60, 120, 180 cm

### caractéristiques du produit :

diamètre Total Cm: 106  
 Nombre de m<sup>2</sup> en mode déstratification.: 70 m<sup>2</sup>  
 Option déstratificateur : Déstratificateur  
 Hauteur maxi, mode Déstratification: 6 mètres  
 Sonde thermostatique : Oui  
 Puissance minium en consommation :: 1 à 5 Watts  
 Prolongateurs Disponibles ? : Oui  
 Longueur maxi du prolongateur (en option) :: 180 Cm  
 installation plafond en pente ? : Oui  
 Hyper Silence : Oui  
 Styles: Design  
 Nombre de pales variable : Oui  
 Nombre de pales maximum: 3 Pales  
 Couleur du moteur : Gris basalte ou noir  
 Couleurs des Pales: Bois massif Sombre  
 Pales avec une couleurs différente par face ? : Non  
 Livré avec télécommande ? : Oui  
 Telecommande adaptabe: Oui  
 Wifi: Oui  
 Boitier de commande mural adaptable ? : Oui  
 Kit Lumineux en option disponibles ? : Non  
 Distance plafond Pales en Cm minimum: 20  
 Type de moteur (AC ou DC) : DC  
 Garanties Constructeurs: 10 ans  
 Matière des pales : Basla  
 Type de pièces: Chambres  
 Type de pièces: Cuisines  
 Type de pièces: Mezzanines  
 Type de pièces: Salons  
 Type de pièces: Verandas

### Galerie de produits :

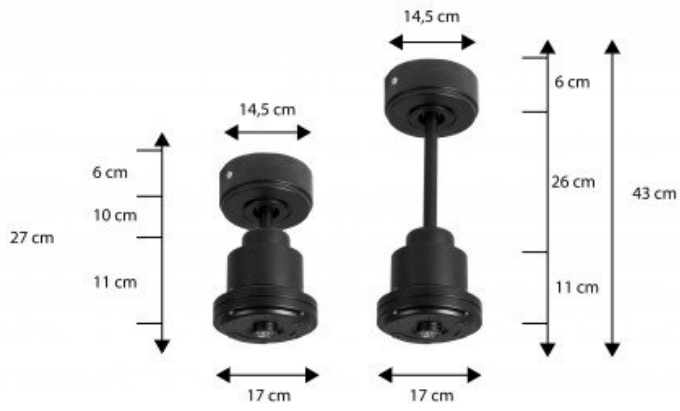

Montaje con barra de  
60 cm opcional  
En option se de 60 Cm  
Down rod 60 Cm Option