

Tenerife de KlassFan - Super destratificateur et ventilateur DC 166 cm Chrome pales bois clair sans Lumière 30 à 60 m²

630,91 €

Référence KL_TE3_CP5SW166

Tenerife

Tenerife_DC3_P5clsdSw166

Un super destratificateur et un ventilateur de plafond moderne et modulable avec moteur DC hyper silence ,Wi-Fi, thermostat



Description du produit :

Tenerife

Tenerife_DC3_P5clsdSw166

Le ventilateur de plafond Tenerife est un appareil polyvalent, idéal pour la ventilation estivale et la récupération de chaleur en hiver. Ce modèle moderne et fonctionnel est bien plus qu'un simple ventilateur : c'est un régulateur thermique qui vous aide à réduire vos coûts de chauffage et de climatisation.

Technologie et Performance

Équipé d'un moteur à courant continu (DC) en cuivre pur avec roulements à billes auto-lubrifiés, le ventilateur Tenerife assure un fonctionnement silencieux et sans souci. Le moteur DC permet un contrôle précis de la vitesse avec ses 6 niveaux, tout en garantissant une faible consommation d'énergie. Classé Hyper Silence, il est pratiquement inaudible jusqu'à la vitesse 3.

Design et Installation

Le modèle Tenerife est livré avec deux tiges de plafond de 12,5 cm et 25 cm, et propose en option des tiges de 60, 120 et 180 cm. Les pales, disponibles en ABS léger et résistant ou en bois, peuvent être montées par deux ou trois selon vos préférences. La configuration actuelle inclut des pales fermées de 166 cm, idéales pour des pièces de 30 à 60 m² en été et 90 à 120 m² en hiver.

Fonctionnalités Avancées

La télécommande incluse permet de contrôler toutes les fonctions : sélection des vitesses, allumage/extinction, variation de la lumière, minuterie, thermostat et Wi-Fi. Le thermostat ajuste automatiquement la vitesse en fonction de la température ambiante, optimisant ainsi le confort et l'efficacité énergétique. Le ventilateur assure une circulation d'air équilibrée, réduisant la perte de chaleur dans les pièces avec des plafonds hauts.

Caractéristiques Techniques

Surface de portée : 90 à 120 m² en mode hiver, 30 à 60 m² en mode été

Système d'éclairage : Non adaptable, Pales fermées, n' admet pas de Kit lumière, ni Cache décoratif, ni anneau décoratif Ring

Commande : Télécommande radio fréquence avec minuterie, mémoire et inverseur

Système réversible : Oui, mode été/hiver

Nombre de vitesses : 6

Consommation : 4 à 13 Watts

Finition : 3 pales en bois clair, moteur chrome

Installation sur plafond en pente jusqu'à 15° : Oui

Memory : Oui

Timer : 1 à 8 heures

Diamètre : 166 cm

Poids : 7 kg (brut 9 kg)

Normes : THUV-GS-CE-RHOS

Garantie : 10 ans pour le moteur

Options Disponibles

- Prolongateurs de 60, 120, 180 cm

caractéristiques du produit :

diamètre Total Cm: 166

Nombre de m² en mode déstratification.: 70 m²

Option déstratificateur : Déstratificateur
Hauteur maxi, mode Déstratification: 6 mètres
Sonde thermostatique : Oui
Puissance minium en consommation :: 1 à 5 Watts
Prolongateurs Disponibles ?: Oui
Longueur maxi du prolongateur (en option) :: 180 Cm
installation plafond en pente ? : Oui
Hyper Silence : Oui
Styles: Design
Nombre de pales variable : Oui
Nombre de pales maximum: 3 Pales
Couleur du moteur : Chrome Brossé
Couleurs des Pales: Bois massif clair
Pales avec une couleurs différente par face ? : Non
Livré avec télécommande ? : Oui
Telecommande adaptabe: Oui
Wifi: Oui
Boitier de commande mural adaptable ? : Oui
Kit Lumineux en option disponibles ? : Non
Distance plafond Pales en Cm minimum: 20
Type de moteur (AC ou DC) : DC
Garanties Constructeurs: 10 ans
Matière des pales : Basla
Application Telephone: Oui
Commande Vocale: Oui

Galerie de produits :

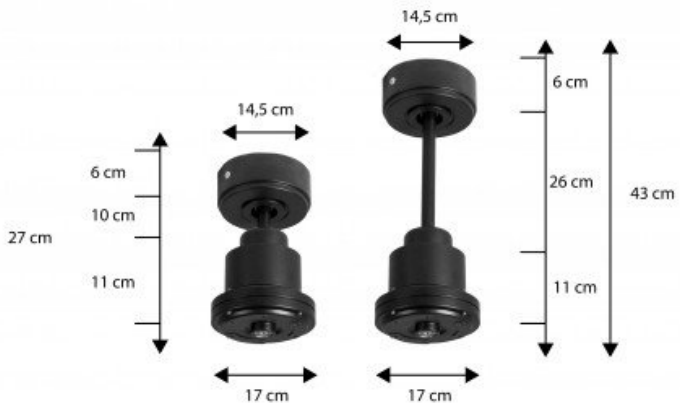

Montaje con barra de 90 cm opcional
En option tipo de 60 Cm
Down rod 60 Cm Option

