

Tenerife de KlassFan - Super destratificateur et ventilateur DC 132 cm Chrome pales bois blanc sans Lumière 25 à 40 m²

630,91 €

Référence KL_TE3_CP5Wi132

Tenerife

Tenerife_DC3_P5clsdWi132

Un super destratificateur et un ventilateur de plafond moderne et modulable avec moteur DC hyper silence ,Wi-Fi, thermostat



Description du produit :

Tenerife

Tenerife_DC3_P5clsdWi132

Le ventilateur de plafond Tenerife se distingue par sa polyvalence et son design moderne. Il fonctionne comme un ventilateur en été et un destratificateur d'air en hiver, optimisant ainsi votre consommation énergétique en chauffage et climatisation.

Performance Silencieuse et Économique

Équipé d'un moteur à courant continu DC, fabriqué entièrement en cuivre avec des roulements à billes auto-lubrifiés, le Tenerife assure un fonctionnement silencieux et fiable. Le moteur DC permet un contrôle précis de la vitesse avec six niveaux disponibles, tout en garantissant une faible consommation d'énergie. Ce modèle est classé Hyper Silence, signifiant qu'il est pratiquement inaudible jusqu'à la vitesse 3.

Options de Montage et Design

Le Tenerife est livré avec deux tiges de plafond de 12,5 cm et 25 cm, avec des options supplémentaires de 60, 120 et 180 cm. Les pales, disponibles en ABS léger et résistant ou en bois, peuvent être montées en configurations de 2 ou 3 pales selon vos préférences.

Caractéristiques Techniques

- Surface de portée : 25 à 40 m² en mode été, 60 à 90 m² en mode hiver
- Eclairage : Sans, Pales fermées, n' admet pas de Kit lumière, ni Cache décoratif, ni anneau décoratif Ring
- Diamètre : 132 cm
- Puissance : 3450-12480 m³/h
- RPM : 70-210
- Niveau sonore : 28-45 dB
- Consommation : 3-21 Watts
- Finition : Moteur chrome, pales en bois blanc
- Installation possible sur un plafond en pente à 15°
- Garantie : 10 ans pour le moteur

Fonctionnalités Avancées

La télécommande incluse permet de contrôler les vitesses, l'allumage, l'extinction, la variation de lumière, la minuterie, le thermostat et le Wi-Fi. Le thermostat ajuste automatiquement la vitesse en fonction de la température ambiante, optimisant ainsi le confort et l'efficacité énergétique.

Économie d'Énergie et Confort

En hiver, le destratificateur ramène l'air chaud accumulé au plafond vers le sol, équilibrant ainsi la température de la pièce et réduisant les coûts énergétiques. Ce système est particulièrement efficace dans les pièces à hauts plafonds où la perte de chaleur est plus importante.

Le Tenerife est une nouvelle addition à la gamme modulable de Klassfan, alliant design, efficacité et confort pour une expérience utilisateur optimale.

caractéristiques du produit :

diamètre Total Cm: 132

Nombre de m² en mode destratification.: 70 m²

Option destratificateur : Déstratificateur

Hauteur maxi, mode Déstratification: 6 mètres

Sonde thermostatique : Oui
Puissance minium en consommation :: 1 à 5 Watts
Prolongateurs Disponibles ? : Oui
Longueur maxi du prolongateur (en option) :: 180 Cm
installation plafond en pente ? : Oui
Hyper Silence : Oui
Styles: Design
Nombre de pales variable : Oui
Nombre de pales maximum: 3 Pales
Couleur du moteur : Chrome Brossé
Couleurs des Pales: Bois massif laqué blanc
Pales avec une couleurs différente par face ? : Non
Livré avec télécommande ? : Oui
Telecommande adaptabe: Oui
Wifi: Oui
Boitier de commande mural adaptable ? : Oui
Kit Lumineux en option disponibles ? : Non
Distance plafond Pales en Cm minimum: 20
Type de moteur (AC ou DC) : DC
Garanties Constructeurs: 10 ans
Matière des pales : Basla
Application Telephone: Oui
Commande Vocale: Oui
Type de pièces: Salons
Type de pièces: Verandas
Type de pièces: Chambres
Type de pièces: Cuisines
Type de pièces: Mezzanines

Galerie de produits :

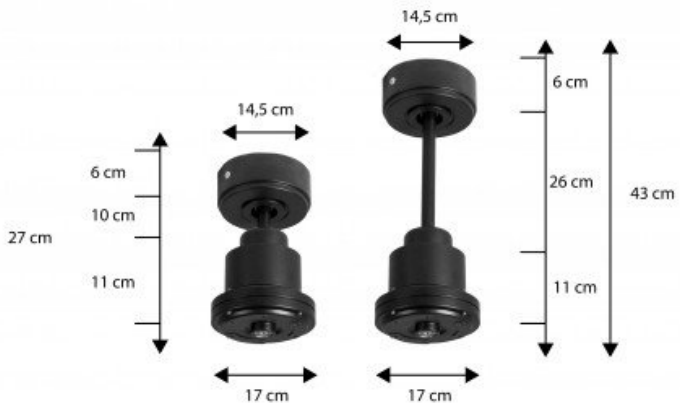

En option tige de 90 Cm
Down rod 90 Cm Option
Disponible également 60 cm

