

Tenerife de KlassFan - Super destratificateur et ventilateur DC 166 cm Blanc pales bois clair sans Lumière 30 à 60 m<sup>2</sup>

390,90 €

Référence KL\_TE4\_CP5SW166

**Tenerife**

**Tenerife\_DC4\_P5clsdSw166**

Un super destratificateur et un ventilateur de plafond moderne et modulable avec moteur DC hyper silence ,Wi-Fi, thermostat



**Description du produit :**

**Tenerife**

**Tenerife\_DC4\_P5clsdSw166**

Le ventilateur de plafond Tenerife est un modèle modulable et performant, conçu pour offrir une ventilation optimale en été et une récupération efficace de la chaleur en hiver. Ce produit polyvalent se distingue par son design moderne et ses fonctionnalités avancées, en faisant un véritable régulateur thermique qui contribue à réduire vos coûts de chauffage et de climatisation.

### Technologie et Performance

Équipé d'un moteur à courant continu (DC) entièrement en cuivre avec des roulements à billes auto-lubrifiés, le Tenerife assure un fonctionnement ultra-silencieux et fiable. Ce moteur DC offre un contrôle précis de la vitesse avec ses 6 paliers, tout en garantissant une faible consommation d'énergie. Les ventilateurs de plafond Hyper Silence sont presque inaudibles jusqu'à la vitesse 3, et seuls les mouvements d'air sont perceptibles à des vitesses plus élevées.

### Installation et Options

Le modèle Tenerife est livré avec deux tiges de plafond de 12,5 cm et 25 cm, avec des options de prolongateurs de 60, 120 et 180 cm disponibles. Les pales sont disponibles en ABS léger et résistant ou en bois, et peuvent être montées en configurations de 2 ou 3 pales selon vos préférences. La version actuelle propose des pales fermées de 166 cm, idéales pour des pièces de 30 à 60 m<sup>2</sup> en été et 90 à 120 m<sup>2</sup> en hiver.

### Caractéristiques Techniques

- Surface de portée : 90 à 120 m<sup>2</sup> en hiver, 30 à 60 m<sup>2</sup> en été
- Système d'éclairage : Non adaptable, Pales fermées, n' admet pas de Kit lumière, ni Cache décoratif, ni anneau décoratif Ring
- Commande : Télécommande radio fréquence avec minuterie, mémoire et inverseur
- Système réversible : Oui, mode été/hiver via télécommande
- Nombre de vitesses : 6
- Consommation : 4 à 13 Watts
- Finition : 3 pales en bois clair, moteur blanc
- Installation sur plafond en pente jusqu'à 15° : Oui
- Memory : Oui
- Timer : 1 à 8 heures
- Diamètre : 166 cm
- Poids : 7 kg (brut 9 kg)
- Normes : THUV-GS-CE-RHOS
- Garantie : 10 ans pour le moteur

### Fonctionnalités Avancées

La télécommande incluse permet de contrôler toutes les fonctions du ventilateur, y compris la sélection des vitesses, l'allumage/extinction, la variation de lumière, la minuterie et le thermostat. Le thermostat ajuste automatiquement la vitesse du ventilateur en fonction de la température ambiante, optimisant ainsi le confort et l'efficacité énergétique.

### Économie d'Énergie

En hiver, le ventilateur Tenerife agit comme un destratificateur, redistribuant l'air chaud accumulé au plafond vers le sol pour équilibrer la température de la pièce et réduire les pertes de chaleur. Cela permet d'améliorer le confort thermique tout en réalisant des économies sur votre facture d'électricité.

Tenerife est un ajout innovant à la gamme de ventilateurs modulables de Klassfan, offrant une solution efficace pour le confort thermique tout au long de l'année.

---

### caractéristiques du produit :

diamètre Total Cm: 166  
Nombre de m<sup>2</sup> en mode déstratification.: 70 m<sup>2</sup>  
Option déstratificateur : Déstratificateur  
Hauteur maxi, mode Déstratification: 6 mètres  
Sonde thermostatique : Oui  
Puissance minium en consommation :: 1 à 5 Watts  
Prolongateurs Disponibles ? : Oui  
Longueur maxi du prolongateur (en option) :: 180 Cm  
installation plafond en pente ? : Oui  
Hyper Silence : Oui  
Styles: Design  
Nombre de pales variable : Oui  
Nombre de pales maximum: 3 Pales  
Couleur du moteur : Blanc  
Couleurs des Pales: Bois massif clair  
Pales avec une couleurs différente par face ? : Non  
Livré avec télécommande ? : Oui  
Telecommande adaptabe: Oui  
Wifi: Oui  
Boitier de commande mural adaptable ? : Oui  
Kit Lumineux en option disponibles ? : Non  
Distance plafond Pales en Cm minimum: 20  
Type de moteur (AC ou DC) : DC  
Garanties Constructeurs: 10 ans  
Matière des pales : Basla  
Application Telephone: Oui  
Commande Vocale: Oui

### Galerie de produits :

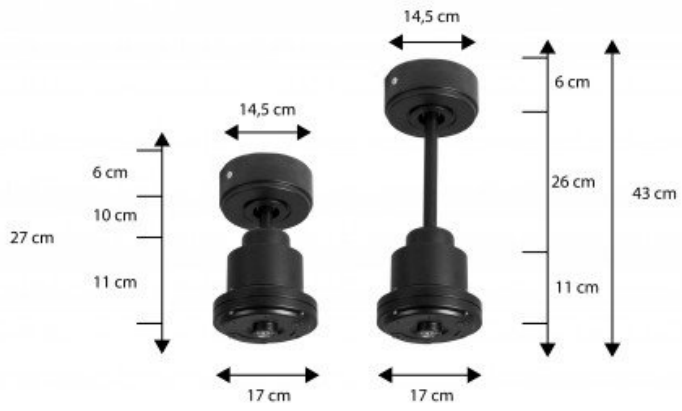

Montaje con barra de  
60 cm opcional  
En opción de 60 Cm  
Down rod 60 Cm Option