

Tenerife de KlassFan - Super destratificateur et ventilateur DC 166 cm Laiton pales bois clair sans Lumière 30 à 60 m²

600,90 €

Référence KL_TE5_CP6SW166

Tenerife

Tenerife_DC5_P6clsdSw166

Un super destratificateur et un ventilateur de plafond moderne et modulable avec moteur DC hyper silence ,Wi-Fi, thermostat



Description du produit :

Tenerife

Tenerife_DC5_P6clsdSw166

Le ventilateur de plafond Tenerife est un modèle polyvalent et modulable, conçu pour optimiser le confort thermique de votre intérieur. Il fonctionne comme un ventilateur en été et un destratificateur en hiver, permettant ainsi de réduire les coûts de chauffage et de climatisation grâce à sa capacité à réguler la température ambiante.

Fonctionnalités et Avantages

Équipé d'un moteur à courant continu (DC) 100% cuivre, le Tenerife assure un fonctionnement silencieux et efficace. Ce moteur offre un contrôle précis de la vitesse avec ses 6 paliers, tout en garantissant une faible consommation d'énergie. Les ventilateurs de plafond Hyper Silence sont pratiquement inaudibles jusqu'à la vitesse 3, et seul le mouvement de l'air est perceptible à des vitesses plus élevées.

Installation et Options

Le Tenerife est livré avec deux tiges de plafond de 12,5 cm et 25 cm, avec des options de prolongateurs de 60, 120 et 180 cm pour s'adapter à toutes les configurations de plafond. Les pales, disponibles en ABS ou en bois, sont modulables avec la possibilité d'en installer 2 ou 3 selon vos préférences. Le modèle P6 avec pales fermées est idéal pour des pièces de 30 à 60 m² en été et de 90 à 120 m² en hiver.

Caractéristiques Techniques

- Taille : 166 cm
- Matériau : Bois
- Puissance : 5240-17680 m³/h
- RPM : 65-170
- Niveau sonore : 28-45 dB
- Consommation : 8-40 Watts
- Surface de portée : 30-60 m² en été, 90-120 m² en hiver
- Système d'éclairage : Non adaptable
- Commande : Télécommande avec minuterie, mémoire et inverseur
- Système réversible : Oui, mode été/hiver
- Installation sur plafond incliné à 15° : Oui
- Poids : 7 kg, Brut 9 kg
- Normes : THUV-GS-CE-RHOS
- Garantie : 10 ans pour le moteur

Contrôle et Confort

Chaque ventilateur Tenerife est livré avec une télécommande multifonctionnelle, permettant de régler les vitesses, d'activer ou désactiver le ventilateur, et de gérer le thermostat intégré. Ce thermostat ajuste automatiquement la vitesse en fonction de la température ambiante, assurant ainsi un confort optimal tout au long de l'année. Le ventilateur favorise la circulation de l'air chaud accumulé au plafond vers le sol, équilibrant ainsi la température de la pièce et réduisant la consommation énergétique.

Découvrez le Tenerife, un ajout innovant à la gamme de ventilateurs modulables de Klassfan, conçu pour allier esthétique moderne et efficacité énergétique.

caractéristiques du produit :

diamètre Total Cm: 166

Nombre de m² en mode destratification.: 70 m²

Option destratificateur : Déstratificateur

Hauteur maxi, mode Déstratification: 6 mètres
Sonde thermostatique : Oui
Puissance minium en consommation :: 1 à 5 Watts
Prolongateurs Disponibles ?: Oui
Longueur maxi du prolongateur (en option) :: 180 Cm
installation plafond en pente ? : Oui
Hyper Silence : Oui
Styles: Design
Nombre de pales variable : Oui
Nombre de pales maximum: 3 Pales
Couleur du moteur : laiton
Couleurs des Pales: Bois massif clair
Pales avec une couleurs différente par face ? : Non
Livré avec télécommande ? : Oui
Telecommande adaptabe: Oui
Wifi: Oui
Boitier de commande mural adaptable ? : Oui
Kit Lumineux en option disponibles ? : Non
Distance plafond Pales en Cm minimum: 20
Type de moteur (AC ou DC) : DC
Garanties Constructeurs: 10 ans
Matière des pales : Basla
Application Telephone: Oui
Commande Vocale: Oui

Galerie de produits :

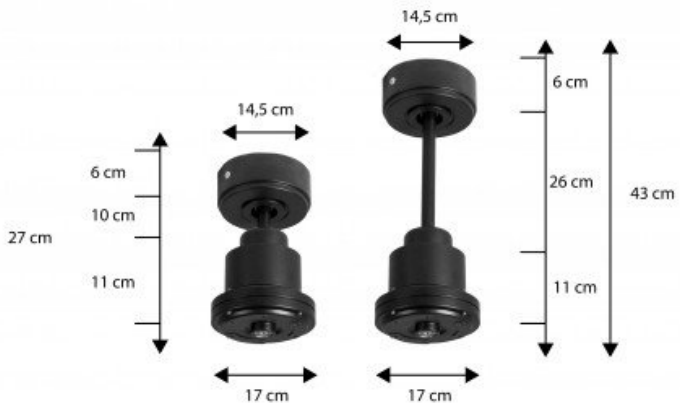

Montaje con barra de 90 cm opcional
En option tipo de 60 Cm
Down rod 60 Cm Option

